

Maßangaben in mm

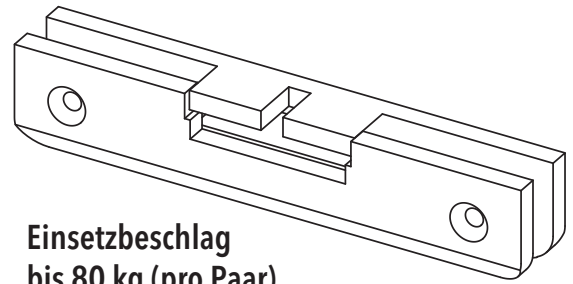

Einsetzbeschlag
bis 80 kg (pro Paar)

• 1-Flg. Systeme

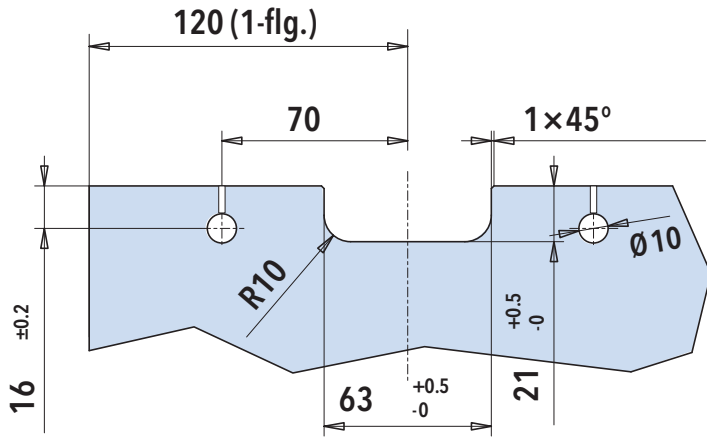
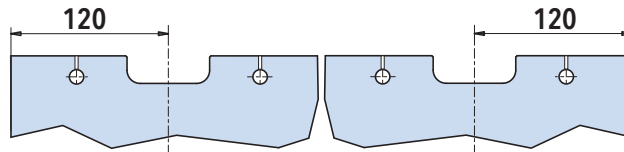

• 2-Flg. Systeme

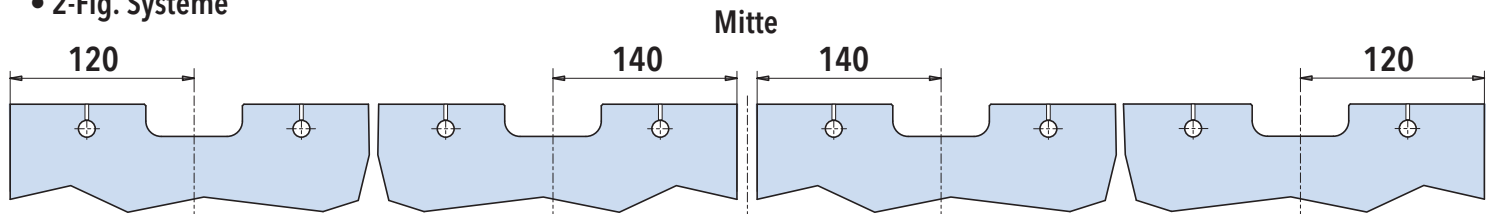

• Bestimmung des Höhen-Zuschnittmaßes für Ganzglas-Schiebetürblätter:

Modelle UNICO, UNICO LUCE, UNILATERALE und EWOLUTO®:

Zuschnittmaß: FFOK bis Unterkante Laufschiene: minus 20 mm

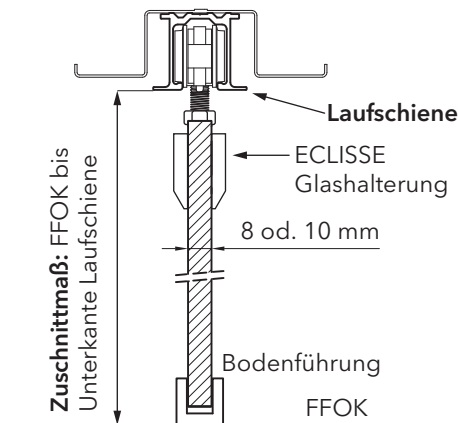

Auch bei Verwendung des Zubehörs „BIAS“ oder „BIAS DS“ (Einzugdämpfer) oder dem Synchronlauf ändert sich das Höhen-Zuschnittmaß für die Gläser bei diesem Modell nicht.



Bitte kontrollieren Sie das Naturmaß an mindestens zwei Punkten der Durchgangslichte.



Die Verwendung des Einzugdämpfers „BIAS“ ist erst ab Stocklichte 700 mm (Doppelflügel: 1400 mm) möglich. „BIAS DS“ ist erst ab Stocklichte 800 mm (Doppelflügel: 1600 mm) möglich.

• Bestimmung des Breiten-Zuschnittmaßes
1-Flg. Systeme: Fertige Stocklichte plus 30 mm

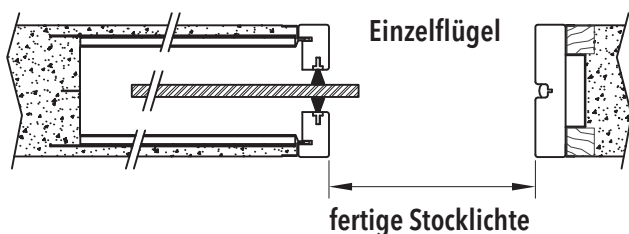

• Bestimmung des Breiten - Zuschnittmaßes
2-Flg. Systeme: Je Glasscheibe:
Halbe fertige Stocklichte plus 30 mm

