

1 3 STK. BEFESTIGUNGEN (A) FÜR EINSCHUBPROFILE
IN JEWEILS 1 STK. ZARGENPROFIL DER VERKLEIDUNG (B) EINSCHIEBEN (POSITIONEN SIEHE ZEICHNUNG LINKS).

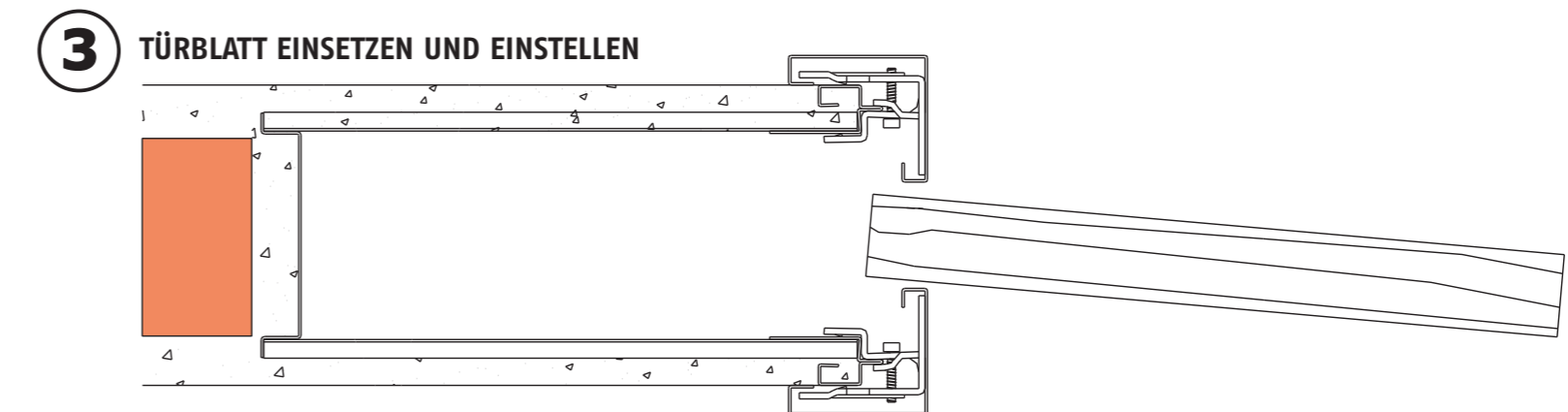

4 2 STÜCK VERSTÄRKUNGEN (G) AM ANSCHLAGPROFIL (E) VERSCHRAUBEN

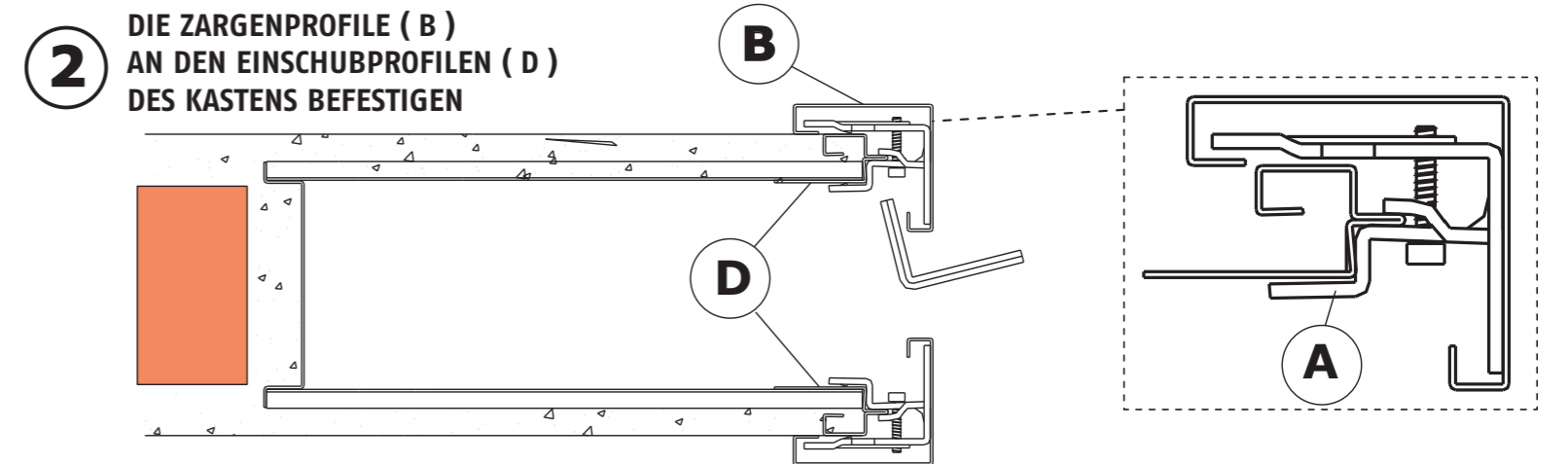
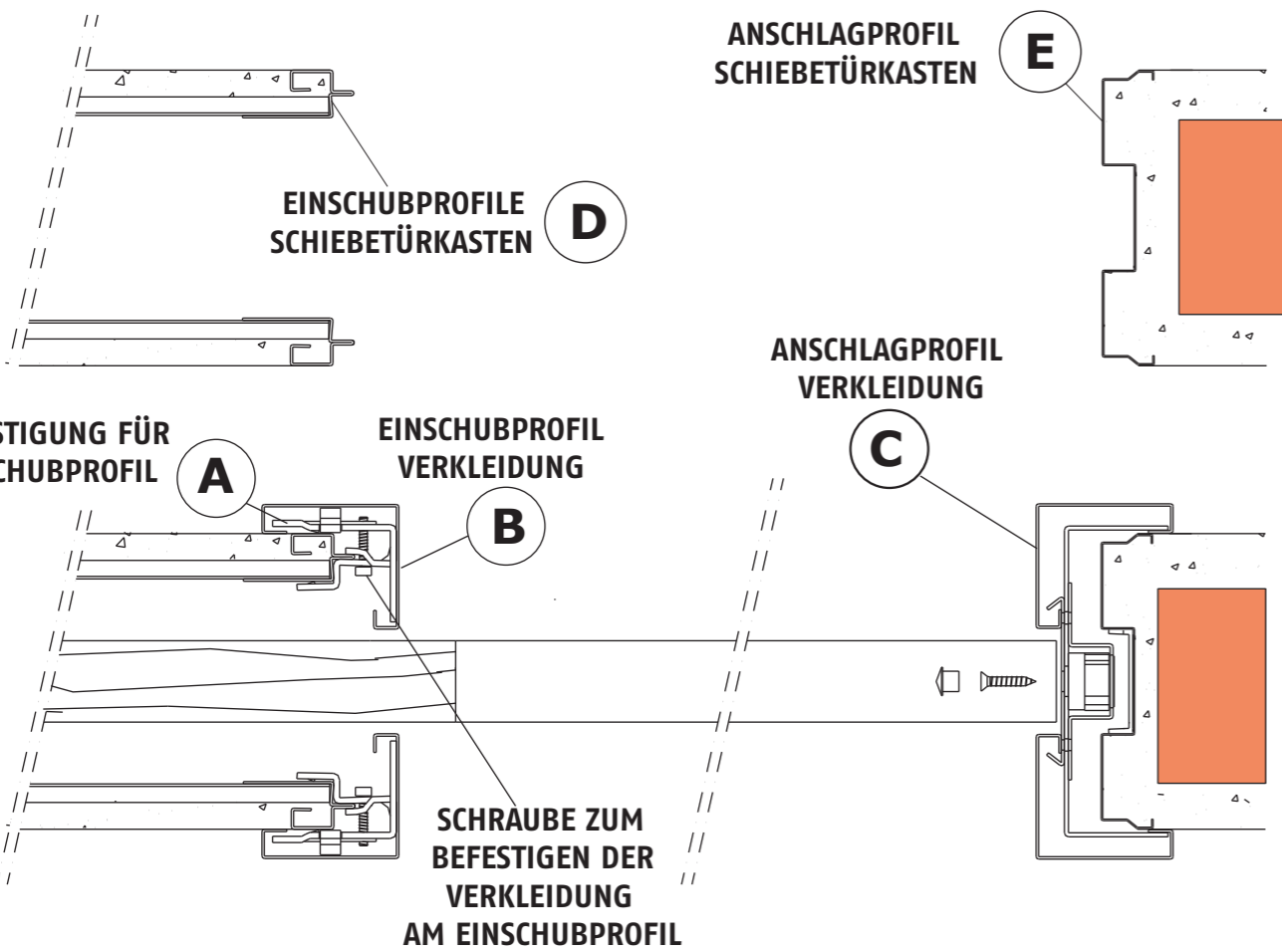
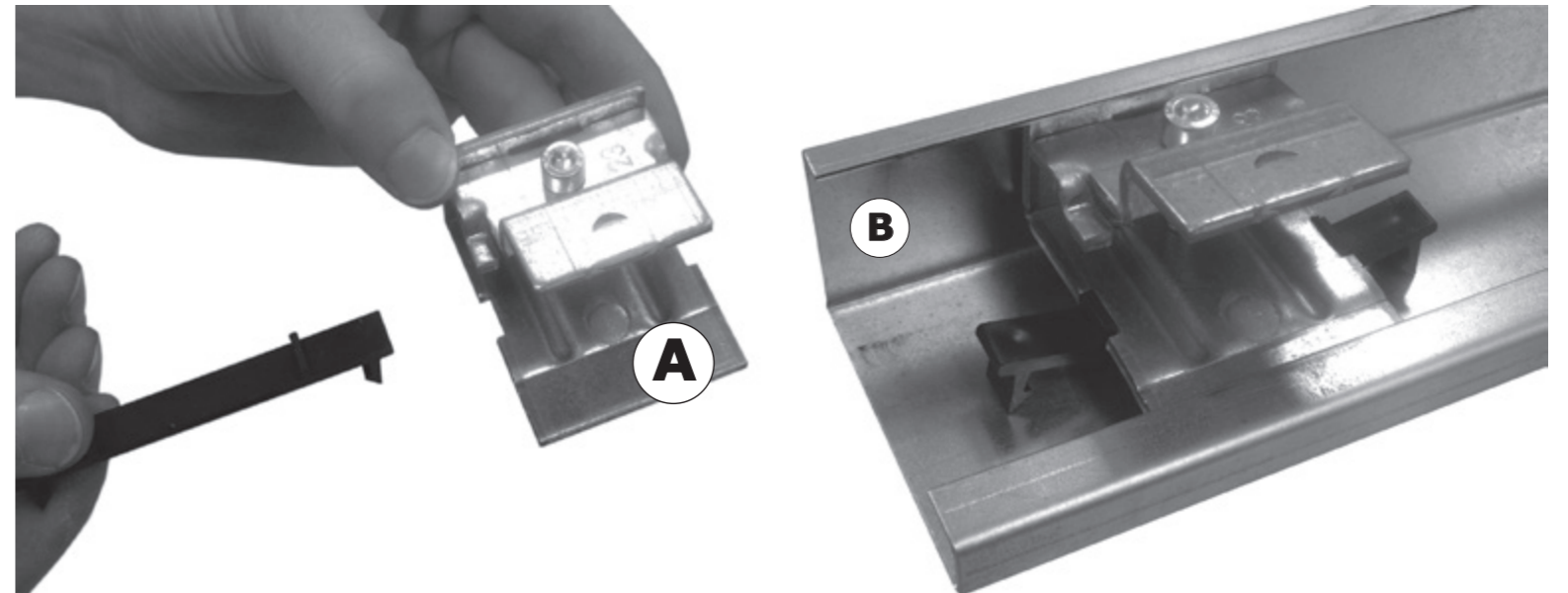
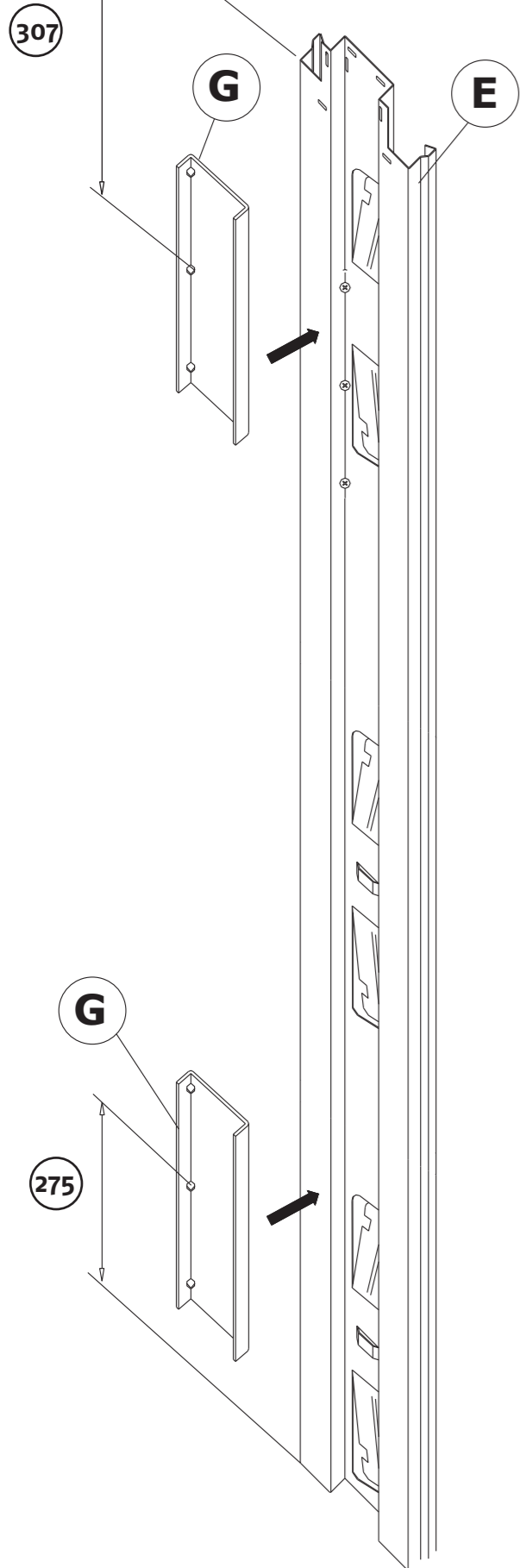

5 ANSCHLAG EINSTELLEN...

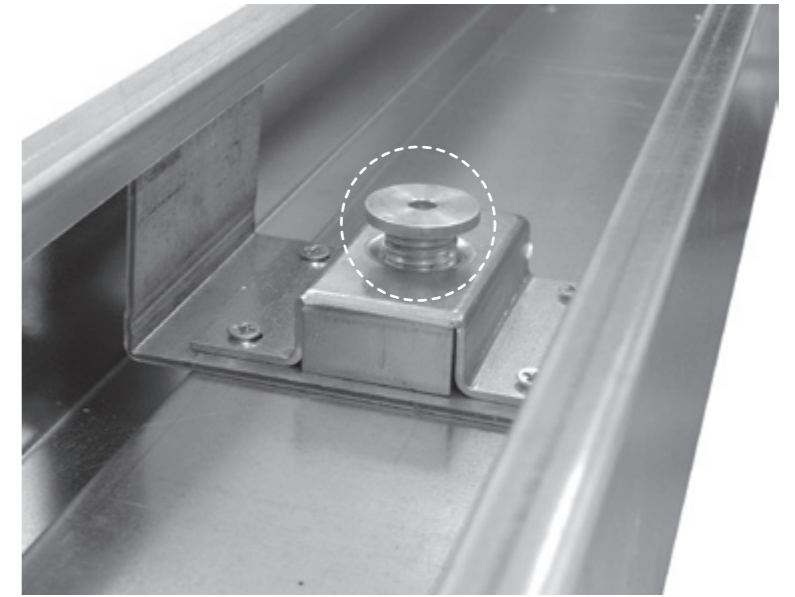
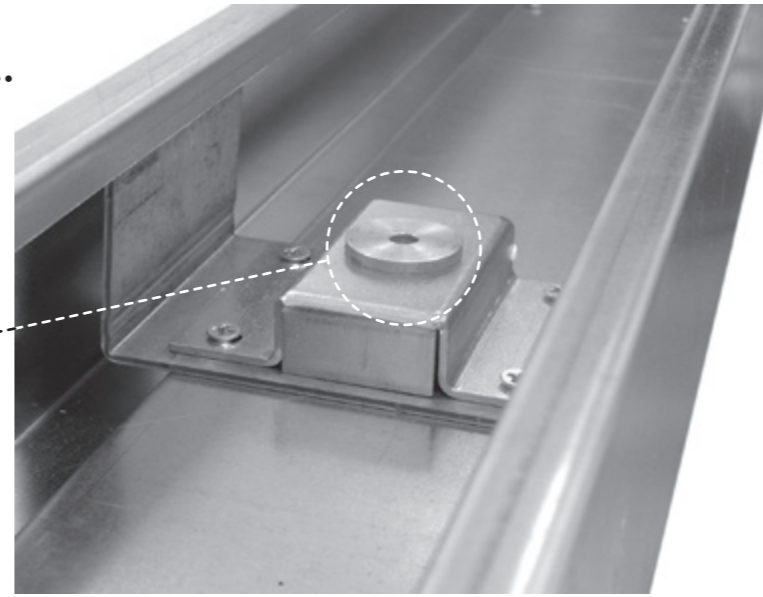
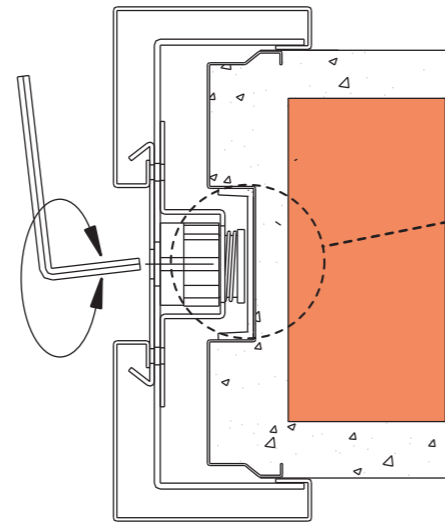

6 ...UND FIXIEREN

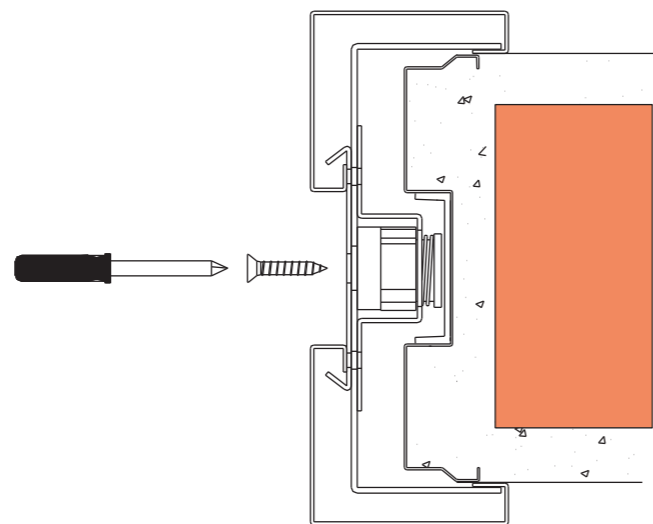

7 AUFSETZEN UND FIXIEREN DER TRAVERSEN (F)

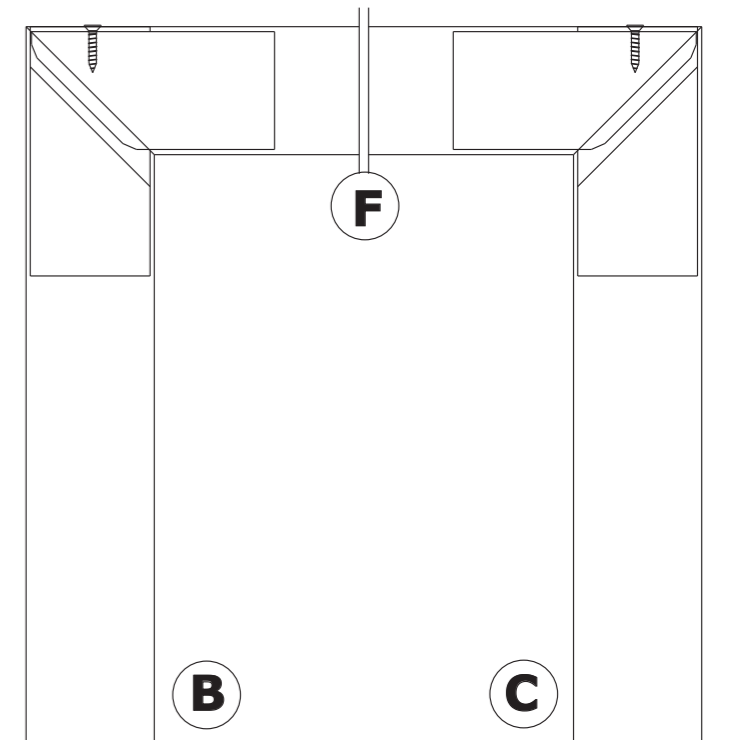
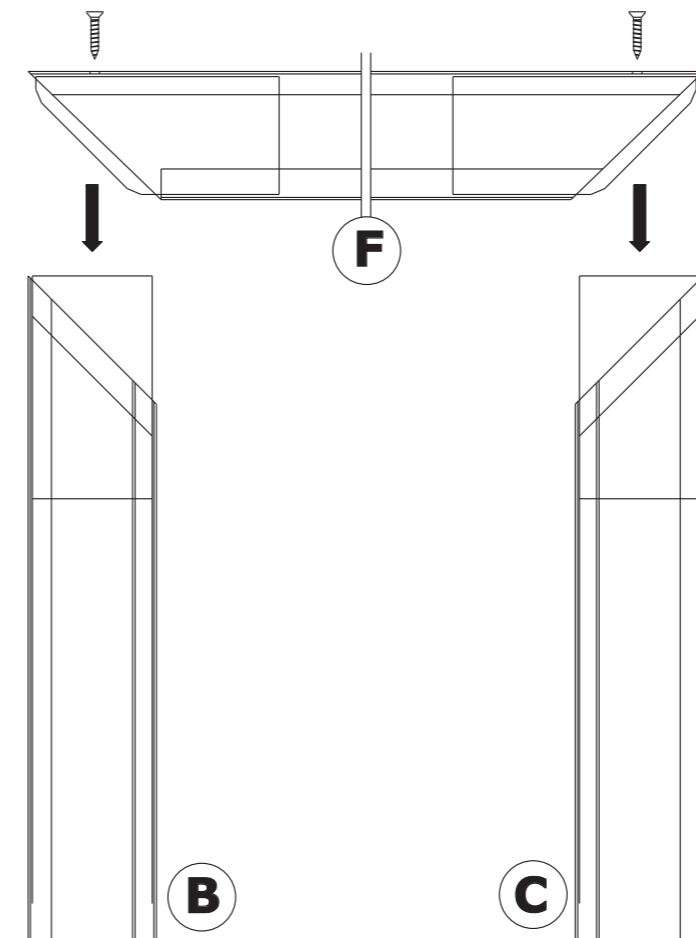

Die Abbildung zeigt die max. mögliche Wandstärke von 17,5 cm,
im symmetrischen Aufbau auf Profil 75

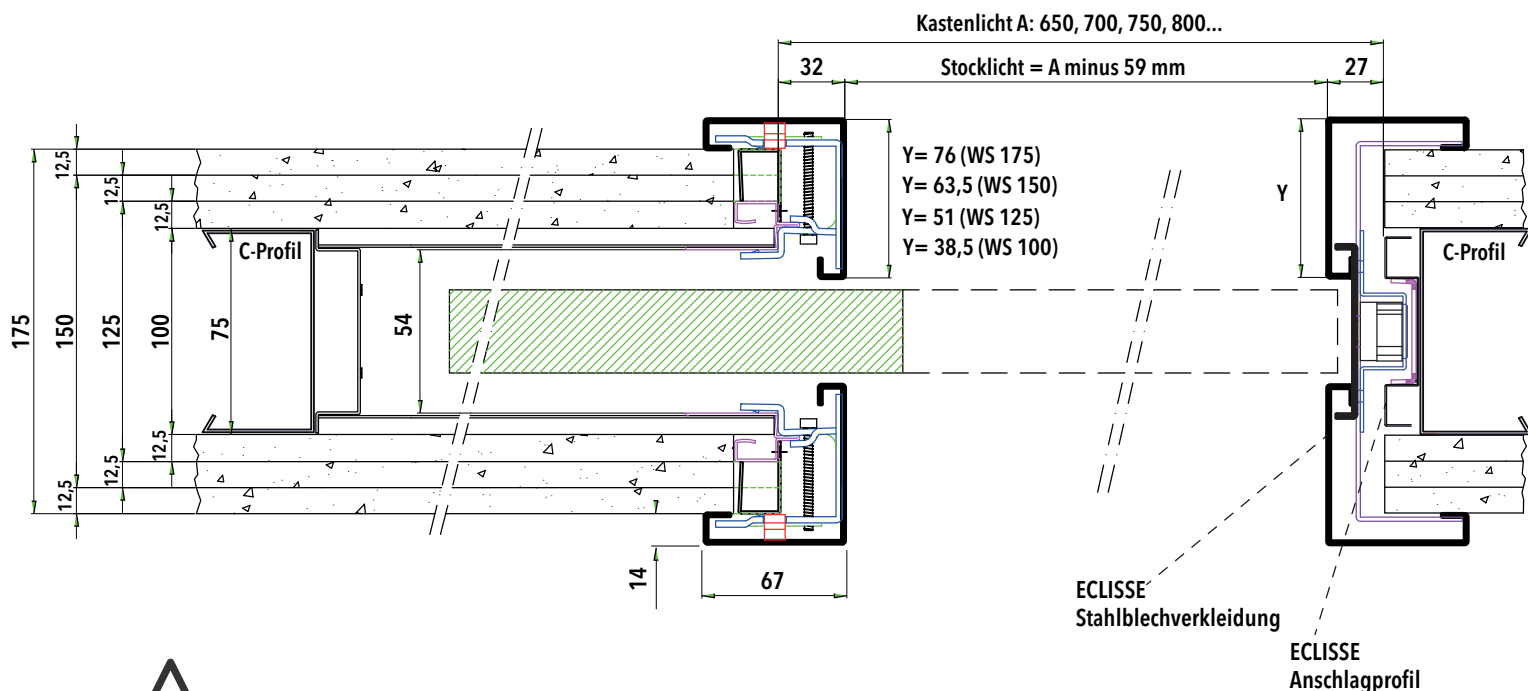

Hinweis:

Die Eclisse Stockverkleidung in Stahlblech trägt ca. 60 mm auf das rohe Kastenlicht auf.

Rohes (nicht verkleidetes) Kastenlicht A:

Beispiele für fertige Stocklichter:

650 mm:	(60er Kasten, z.B. EKC 060 SA)	→	fertige Stocklichte ca. 590 × 2000 cm
700 mm:	(65er Kasten, z.B. EKC 065 SA)	→	fertige Stocklichte ca. 640 × 2000 cm
750 mm:	(70er Kasten, z.B. EKC 070 SA)	→	fertige Stocklichte ca. 690 × 2000 cm
800 mm:	(75er Kasten, z.B. EKC 075 SA)	→	fertige Stocklichte ca. 740 × 2000 cm

etc.

Maßangaben in mm



Allgemein gilt:

Das angegebene Türblattmaß (2010, 2110...mm) ist nur gültig wenn
das Naturmaß des Einbaukastens von
FFOK bis Unterkante Schienenträger 2045, 2145... mm beträgt.

Wenn das Schiebetürelement und damit die Verkleidung
tiefer gesetzt wurde, gilt:

1.) Stockverkleidung Stahlblech:

Die Verkleidung ist unten so weit zu kürzen bis die in der Schnittzeichnungen angegebenen
Maßverhältnisse eingehalten werden können.

2.) Zuschnitt Türblatt (Höhenmaß):

Naturmaß von fertiger Fußbodenoberkante bis
Unterkante Schienenträger minus 35 mm.

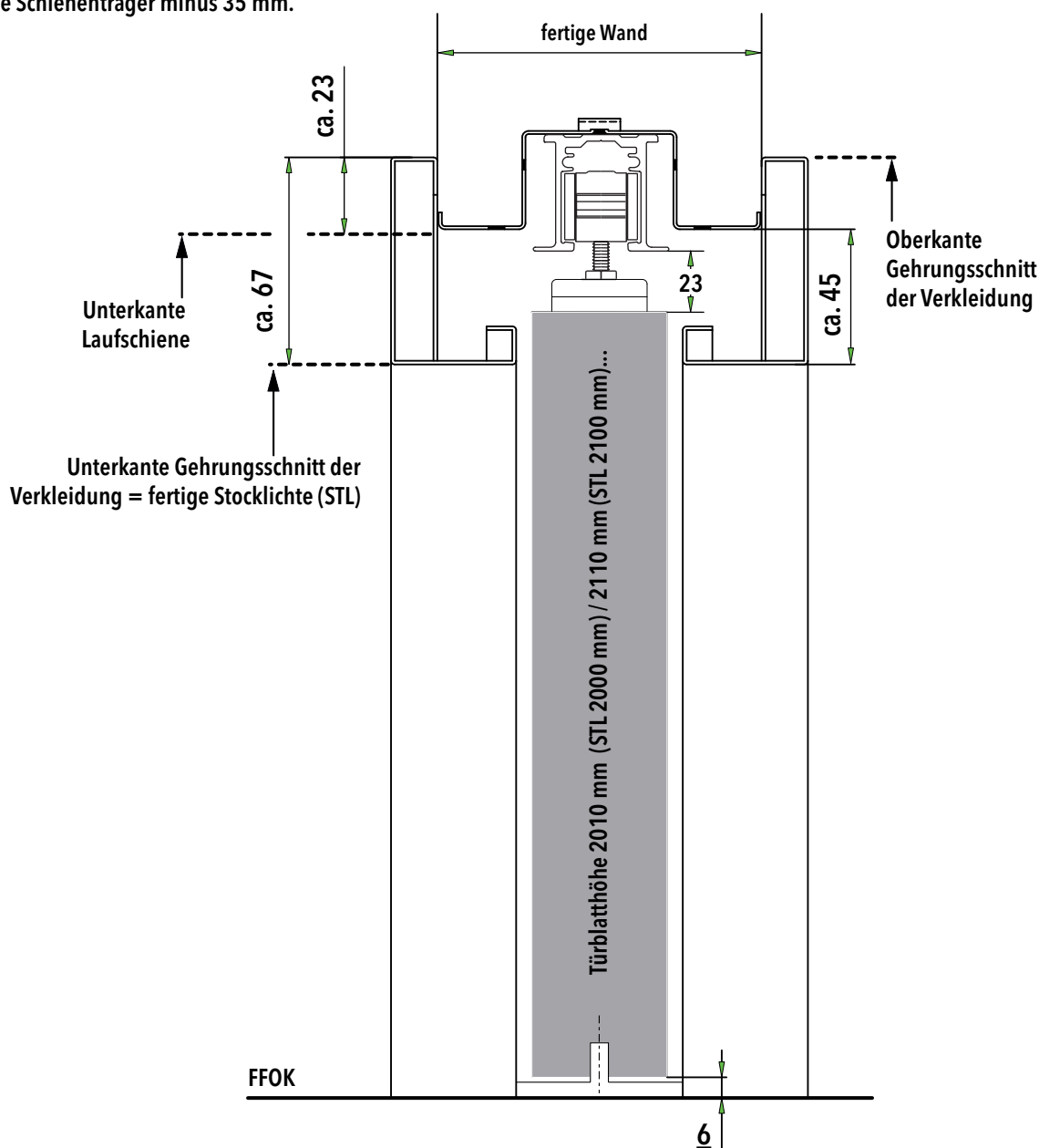

Wartungshinweise

Grundsätzlich sind die ECLISSE-Schiebetürkästen bei korrekter Montage und der Beachtung der unten angeführten Hinweise wartungsfrei.

Die Herstellergarantie auf die verschiedenen Komponenten wie Laufschiene, Rollwagen und Schubkasten gelten nur unter der Beachtung folgender Punkte:

1) DIE VERARBEITUNGSHINWEISE DES HERSTELLERS SIND ZU BEACHTEN!

2) Einwandfreie, und auf allen Achsen lotrechte Montage des Schiebetürkastens!

3) Die bei den Massivwandkästen angebrachte Schutzblende im Bereich des Einschubes bleibt bis zur Beendigung der Verputzarbeiten montiert! Die Laufwagen befinden sich hinter der Schutzblende, und sind so gegen Verlust gesichert.

4) Die zum Schutz der Laufschiene angebrachten Kunststoff- und / oder Styropor-Profile bei den Massivwand-Modellen sowie bei den Modellen SYNTESIS LINE bleibt bis zur Beendigung der Montagearbeiten in der Laufschiene!

5) Die Laufschiene ist vor Inbetriebnahme zu reinigen und auf eventuelle Verschmutzungen durch die Montage zu untersuchen! Eine verschmutzte Laufschiene verursacht erhöhte Laufgeräusche und führt zu Funktionsstörungen der Laufmechanik!

6) Die Laufwagen sind im Inneren mit gekapselten Stahl-Kugellagern versehen, und dürfen nicht geschmiert werden!

7) Der Boden des Schubkastens muß gereinigt (z.B. Aussaugen) werden. Gehen Sie sicher, daß sich keine Schraubenköpfe oder Zementmörtelreste im Bodenbereich des Schubkastens befinden .

8) Gehen Sie sicher, daß keine Schrauben in den Schubkasten eintreten.